

תאריך	תאריך	תאריך	תאריך	17.07.2025	תפוצה
					תחום פעולה
					שם
					מזמין
					יד מרדכי

הערות :

1. סוג בטונים-ב-30, שקיעה 6".
2. כל הבטונים מובאים בלבד.
3. יש לקרא תכ' זו בתיאום מלא עם תכ' אדריכלות ושאר תכניות.
4. יציקה בעזרת ויברטור הכרחית.
5. אין להעמיס את הרצפה במשך 48 שעות מגמר יציקה.
6. יש לתת אנפירה במשך 7 ימים מגמר יציקה.
7. מהנדס הביצוע יאשר ביומן העבודה כל יציקה.
8. כל יציקות הבטון תבוצענה בנוכחות צמודה של המהנדס הביצוע משעם הקבלן.

1. ביצוע מותנה בקבלת היתר בניה ואישור לתחילת העבודות מועדה המקומית.
2. המזמין מתחייב להעסיק קבלן רשום ברשם הקבלנים ומפקח שימונה גם כאחראי לביקורת.
3. הקבלן ימנה מנהל עבודה ובטיחות מסעמו בכל מהלך ביצוע עבודות הבניה.
4. מהנדס הקבלן יהיה המהנדס האחראי לביצוע הנסלד.
5. המהנדס המתכנן יבצע פיקוח עליון לעבודות שלד הבית בלבד.
6. המזמין ימנה מפקח מסעמו לכל שלבי הבניה. הוא ימונה כאחראי לביקורת על הביצוע.

תאריך	מהדורה	שינויים/הערות

שם העבודה :

**יד נרדכי
מגורי חזילים
שכונת הפסל**

**מתכנן :
חיים מויאל - מהנדס בניין**

בניין או.סי.רם 29, קרית-גת
טל/פקס: 08-6880457
E-mail: moyalhaim7@gmail.com

שם התכנית :

**פרטי רצפת בטון
פרטי חיזוק קיר קיים**

ק"מ	שרטוט : אינסה
1:25	

לעיון	17.07.2025
להצעת מחיר	
לביצוע	

תיק מס'	גליון מס'
	ק-01

הערות :

1. המבצע אחראי לבדיקת התכנית ולהתאמתן במקום.
2. על המבצע לבקר כל המידות ועל כל שעות או ימי התאמה עליו להודיע מיד למתכנן.
3. אין לקבוע מידות על ידי מדידה בשרטוט.
4. אין לעשות כל שימוש בתכנית זו, ואו ברעיונות הגלומים בה ללא אישור בכתב מאת המתכנן.
5. כל התכנית הן רכשו הפרטי של המתכנן ואין לעשות בהן שימוש אחר מלבד ביצוע בית זה.

מידות הגליון : 50/50 קובץ: Pratim

פריסה סכמטית של קיר לפירוק

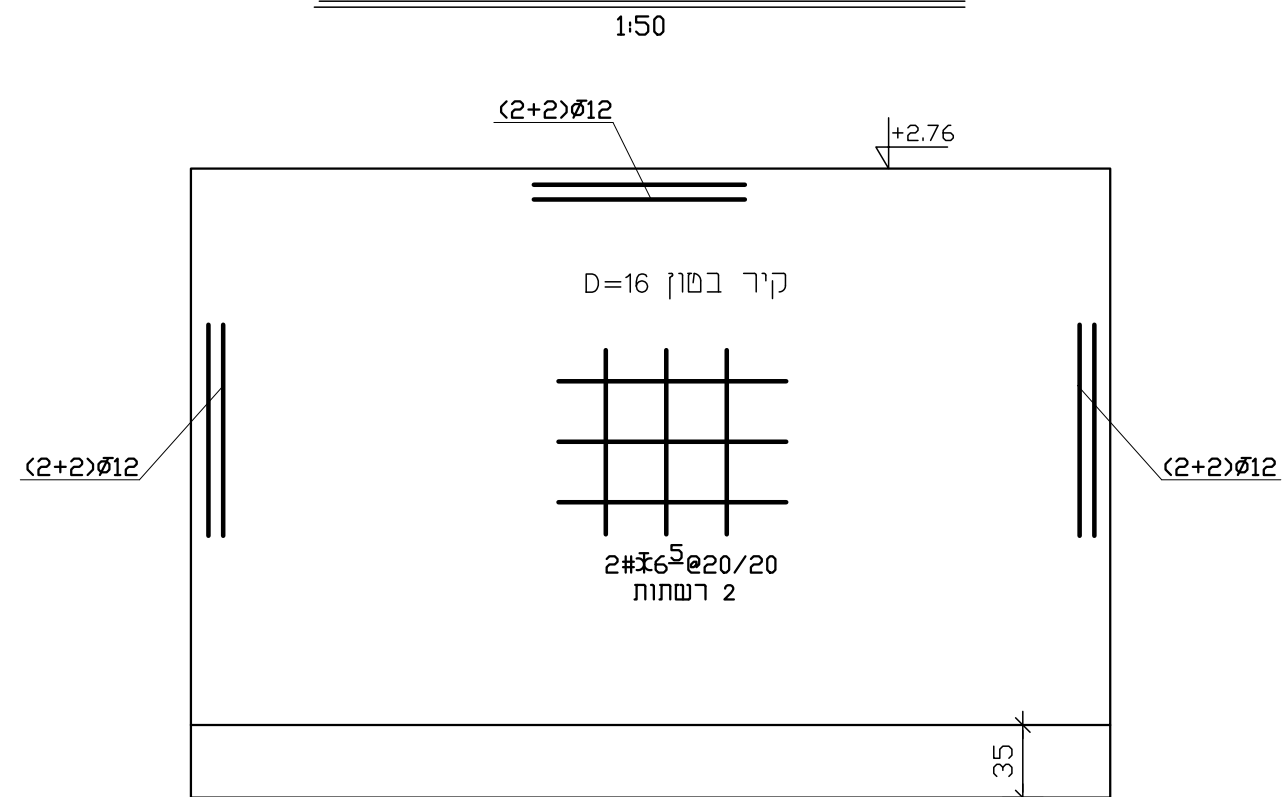

פרט קיר לחיזוק

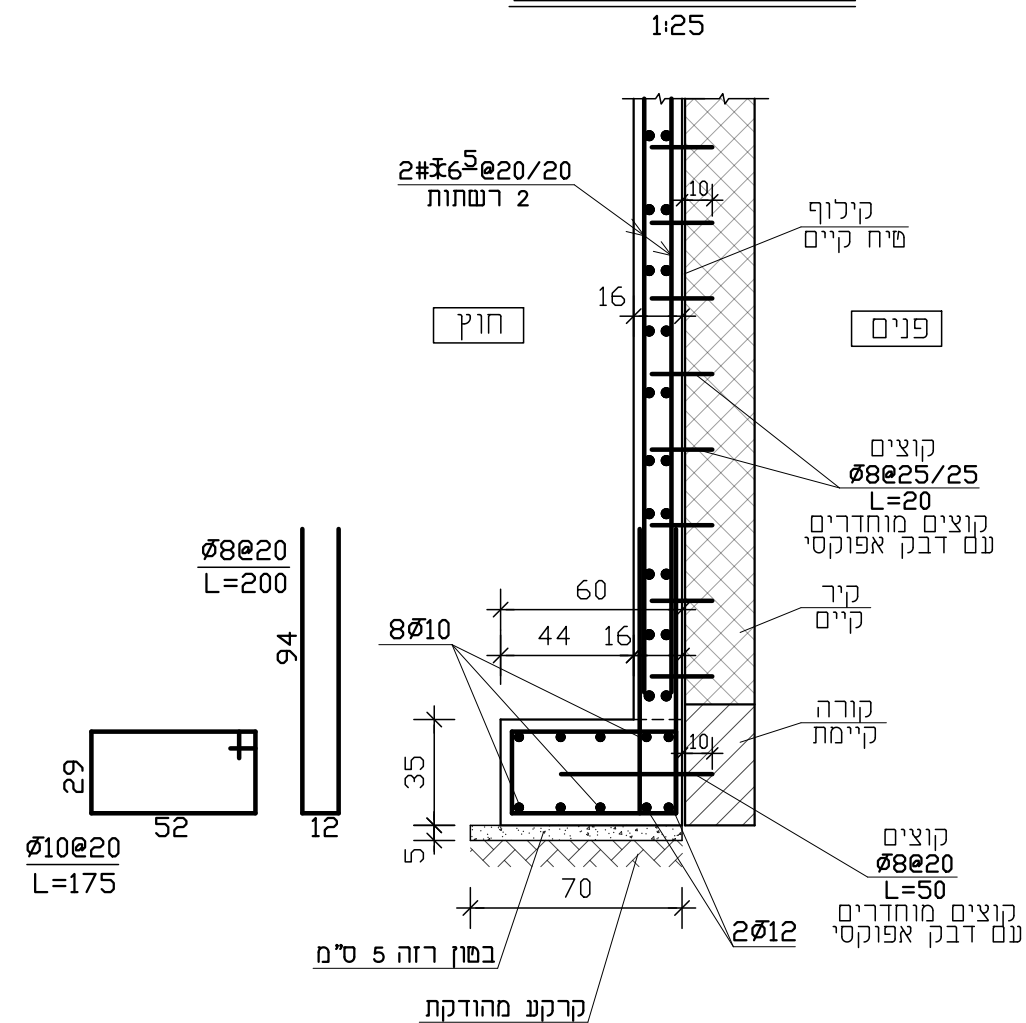

פרט רצפת בטון חדשה

בתוך הבית

